

TECHNISCHE GEGEVENS

ZELFRIJDENDE TRILROLWALSEN

BW 226 DI-5

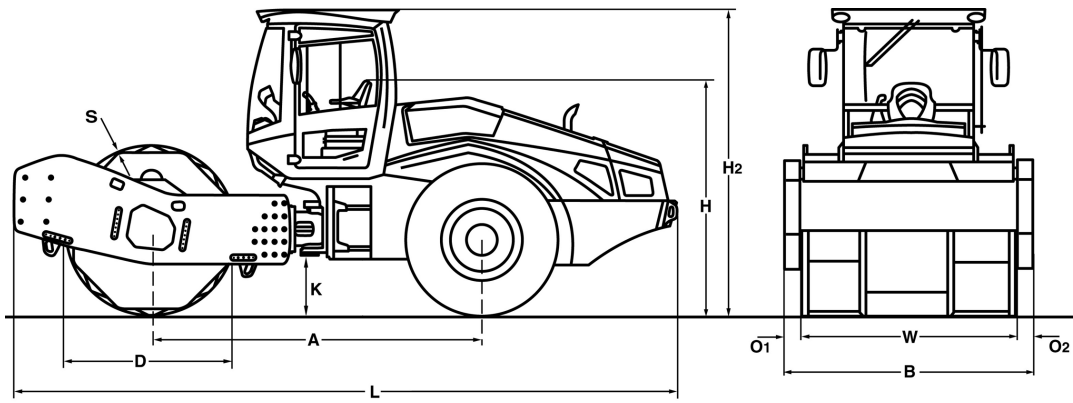



Afmetingen in mm

	A	B	D	H	H2	K	L	O1	O2	S	W
BW 226 DI-5	3360	2500	1750	2340	3080	430	6750	185	185	35	2130

Transportafmetingen in m3

BW 226 DI-5

zonder ROPS

39,488

met ROPS

51,975

Type	Rendement (m3/h)			
	Gesteente	Kiezel/zand	Mengaarde	Klei
BW 226 DI-5	1180-2120	1180-2120	810-1550	450-890

Type	Deklaag verdicht (m)			
	Gesteente	Kiezel/zand	Mengaarde	Klei
BW 226 DI-5	2,00	2,00	1,50	0,80

Technische Gegevens

BOMAG BW 226 DI-5

Gewichten

Max. Bedrijfsgewicht	kg	26.930
Bedrijfsgewicht CECE met ROPS-cabine	kg	25.250
Asdruk, rol CECE	kg	17.950
Asdruk, wielen CECE	kg	7.300

Afmetingen

Werkbreedte	mm	2.130
Draaicirkel binnen	mm	4.260

Rij-eigenschappen

Rijsnelheid	km/h	0- 9,0
Max. Klimvermogen zonder/met trilling	%	50/47

Aandrijving

Motorfabrikant		Deutz
Type		TCD 2012 L06
Uitlaatgasniveau		Stage IIIa / TIER3
Koeling		Water
Aantal cilinders		6
Vermogen ISO 3046	kW	150,0
Vermogen SAE J 1995	hp	202,0
Toerental	min-1	2.200
Brandstof		Diesel
Elektrische uitrusting	V	12
Aandrijfsysteem		Hydrost.
Aangedreven rol		Standaard

Rollen en banden

Bandenmaat		750/65R26
------------------	--	-----------

Remmen

Bedrijfsrem		Hydrost.
Parkeerrem		Hydromech.

Besturing

Besturingssysteem		Pendel-knik
Besturing		Hydrost.
Stuur- / pendelhoek +/-	grad	35/12

Vibratiesysteem

Aandrijfsysteem		Hydrost.
Frequentie	Hz	26
Amplitude	mm	2,50
Centrifugaalkracht	kN	500
Centrifugaalkracht	t	51,0

Vulcapaciteit

Brandstof	l	280,0
-----------------	---	-------

Technische wijzigingen voorbehouden. Machines kunnen met uitrustingen in optie afgebeeld zijn.

Standaarduitrusting

- BOMAG ECOMODE
- BOMAG VARIOCONTROL
- TERRAMETER
- Waarschuwings-, informatie- en bedrijfsdisplays in het LCD
- Hydrostatisch rij- en trilmechanisme
- Hydrostatische knikbesturing
- Knikblokkering
- Achterassen met twee hydromechanische remmen
- Autom. sper-differentieel
- Claxon
- Enkelv. handbediening voor rijden + trilling
- Verstelbare stoel met armleuning
- 2 Afstrijkers
- Noodstop
- Achteruit alarm
- Werklampen voor / achter
- Dubbelpompsysteem voor rijaandrijving
- Verlaad-modus
- Accu-Hoofdschakelaar
- BOMAG TELEMATIC POWER
- Tractorbanden

Speciale uitrusting

- ROPS/FOPS-cabine met veiligheidsgordel - schuifraam
- Airconditioning
- Achteruitrijcamera
- BOMAG ECOSTOP
- Radio (Bluetooth)
- Wegverlichting
- Bedrijfskleur
- Zwaailampen
- Verwarming
- Comfort-pakket: Verstelbare stoel en verstelbare stuurkolom
- Tractorbanden
- Interface voor meettechniek en machinegegevens voor externe leveranciers
- LED Werkverlichting (Cabine)
- Radiaalbanden

