



# 技术参数

双钢轮振动压路机

BW 80 AD-5, BW 90 AD-5, BW 100 ADM-5



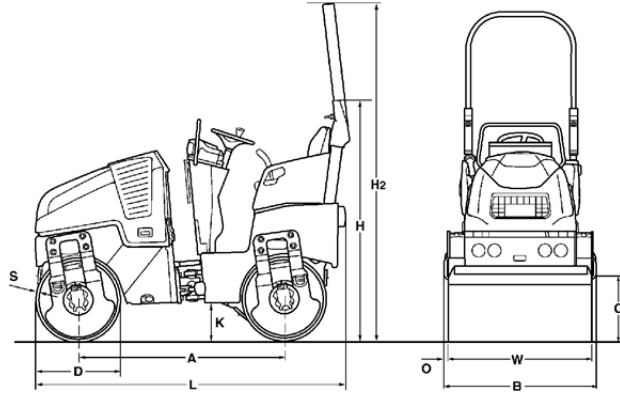

外形尺寸（单位：毫米）

	<b>A</b>	<b>B</b>	<b>C</b>	<b>D</b>	<b>H</b>	<b>H2</b>	<b>K</b>	<b>L</b>	<b>O</b>	<b>S</b>	<b>W</b>
<b>BW80AD-5</b>	1483	856	433	580	1627	2304	255	2194	28	13	800
<b>BW90AD-5</b>	1483	956	433	580	1627	2304	255	2194	28	12	900
<b>BW100ADM-5</b>	1483	1056	433	580	1627	2304	255	2194	28	12	1000

运输尺寸（单位：立方米）

	不配 ROPS	配有 ROPS
<b>BW80AD-5</b>	3.056	4.327
<b>BW90AD-5</b>	3.413	4.833
<b>BW100ADM-5</b>	3.770	5.338

机器型号	压实产量 (单位：立方米/小时)-碾压推荐的土壤铺层厚度时		
	沙砾	混合土	粘土
<b>BW80AD-5</b>	60-110	42-85	33-65
<b>BW90AD-5</b>	70-120	45-90	35-70
<b>BW100ADM-5</b>	75-140	50-100	36-70

机器型号	压实产量 (单位：吨/小时)-碾压不同的沥青层厚度时		
	2-4 厘米	6-8 厘米	10-14 厘米
<b>BW80AD-5</b>	10-30	25-45	35-70
<b>BW90AD-5</b>	15-30	30-50	40-80
<b>BW100ADM-5</b>	15-40	35-60	50-90

技术参数		BOMAG	BOMAG	BOMAG
		BW 80AD-5	BW 90AD-5	BW 100ADM-5
<b>重量</b>				
操作重量(包括 ROPS)(CECE 标准).....	公斤	1550	1600	1700
平均静线压力(CECE 标准).....	公斤/厘米	9.7	8.9	8.5
最大重量.....	公斤	1900	1900	1900
<b>尺寸</b>				
工作宽度.....	毫米	800	900	1000
转弯半径, 内侧.....	毫米	2080	2030	1980
<b>行走特性</b>				
行走速度.....	公里/小时	0-10.0	0-10.0	0-10.0
带振动时的最大工作速度.....	公里/小时	0-10.0	0-10.0	0-10.0
最大爬坡能力, 不带/带振动.....	%	40/30	40/30	40/30
<b>驱动</b>				
发动机制造厂.....		Kubota 久保田	Kubota 久保田	Kubota 久保田
型号.....		D 902	D 902	D 902
排放等级.....		Stage V/TIER4f	Stage V/TIER4f	Stage V/TIER4f
冷却方式.....		水冷	水冷	水冷
气缸数量.....		3	3	3
输出功率(ISO 14396 标准).....	千瓦	15.1	15.1	15.1
输出功率(SAE J 1995 标准).....	马力	20.2	20.2	20.2
转速.....	转/分钟	3000	3000	3000
转速 1.....	转/分钟	2100	2100	2100
转速 2.....	转/分钟	3000	3000	3000
电气设备.....	伏特	12	12	12
驱动钢轮.....		前+后钢轮	前+后钢轮	前+后钢轮
<b>刹车</b>				
工作刹车.....		静液压	静液压	静液压
停车刹车.....		液压机械式	液压机械式	液压机械式
<b>转向</b>				
转向系统.....		摆动铰接式	摆动铰接式	摆动铰接式
转向方式.....		静液压	静液压	静液压
转向/摆动角度 +/-.....	度	33/8	33/8	33/8
蟹形错位.....	毫米	0-50	0-50	0-50
<b>激振系统</b>				
振动钢轮.....		前+后钢轮	前+后钢轮	前+后钢轮
驱动系统.....		静液压	静液压	静液压
振动频率.....	赫兹	42/63	42/63	42/63
振动幅度.....	毫米	0.50	0.50	0.40
激振力.....	千牛	7/17	8/17	8/17
<b>洒水系统</b>				
洒水方式.....		压力洒水	压力洒水	压力洒水
<b>容量</b>				
燃油.....	升	30.0	30.0	30.0
水.....	升	100.0	100.0	100.0

如有技术改动, 恕不另行通知。

图片中机器可能配有选装件。

#### 标准配置

- 静液压驱动行走和振动系统
- 压力洒水系统，有洒水间歇开关
- 串联式行走驱动
- 每个钢轮两个弹性刮泥板，角度可调整
- 多功能行走控制杆
- 带工作小时表的多功能圆形显示器
- 水位显示
- 紧急停机按钮
- 前后轮振动可独立控制
- 智能振动控制（IVC）
- 储物仓
- 可调整驾驶员座椅
- 镀锌的捆扎点
- 倒车报警装置
- 单点起吊装置
- 防破坏保护装置
- 防冲击合成材料发动机罩
- 前后工作灯
- 12V 电源插座
- 座椅接触开关

#### 选购部件

- ROPS 及安全带
- 可折叠的ROPS+安全带
- 切边器
- 双行走控制手柄
- 电瓶断电开关
- 指示和警告灯
- 旋转工作警告灯
- ROPS 上照明灯
- 车外后视镜
- 非标喷漆
- 座椅加热
- 倒车警告装置
- 环保型液压油
- 防盗装置
- 液压动力接口
- BOMAG TELEMATIC
- ECONOMIZER
- ECOSTOP
- 沥青温度表
- 平板支架

\*符合CE标准运输规定（为欧盟地区标准配置）



BOMAG  
Hellerwald  
D-56154 Boppard  
P.O. Box 5162  
Tel. (0)6742 - 1000  
Fax (0)6742 - 3090

